

Receptacles - Locking Type, 15A & 20A & 30A

Receptáculos Empotrados con Seguro, 15A & 20A & 30A

INSTALLATION INSTRUCTIONS

Table 1 / Tabla 1

MARKING ON DEVICE MARCAS EN EL PRODUCTO	SCREW COLOR COLOR DEL TORNILLO
G, or GREEN G, o VERDE	"Grounding"--GREEN "Toma de tierra"--VERDE
W, or WHITE W, o BLANCO	"Neutral"--SILVER "Neutro"--PLATEADO
X, Y, Z, or BLANK X, Y, Z, o NO MARCADO	"LIVE"--BRASS "Fase"--LATÓN

Table 2 / Tabla 2

AMPERE AMPERIO	NEMA CONFIGURATION NEMA CONFIGURACIÓN
15A	L5-15, L6-15, L7-15
20A	L5-20, L6-20, L7-20, L8-20, L14-20, L15-20, L16-20
30A	L5-30, L6-30, L7-30, L8-30, L14-30, L15-30, L16-30

WIRING INSTRUCTION

1. The wire strip length. (Please refer to Fig. 1 for details.)
 2. Conductors shall be inserted under terminal plate. (Please refer to Fig. 2 for details.)
 3. Connect conductor. (Please refer to Table 1 for details.)
- DO NOT TIN CONDUCTORS
4. Tighten terminal screws securely 14lbf-in (1.6 N-m).

INSTALACIÓN

***ADVERTENCIA:** PARA EVITAR FUEGO, SHOCK O MUERTE, DESCONECTE EL CABLE E INTERRUMPA EL PASO DE ENERGIA EN DISYUNTOR O FUSIBLE. ¡ASEGÚRESE QUE EL CIRCUITO NO ESTÉ ENERGIZADO ANTES DE INICIAR LA INSTALACIÓN!

*Este dispositivo SÓLO debe ser instalado por un electricista u otra persona competente.

***PRECAUCIÓN:** Utilizar solamente cable de cobre.

*Capacidad de los bornes:

Véase la clasificación del dispositivo y use la cable recomendada y CORRECTA. (Consulte la Tabla 2 para más detalles.)

15A : SJT #14 AWG

20A : SJT #12 AWG

30A : SJT #10 AWG

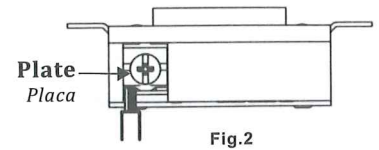
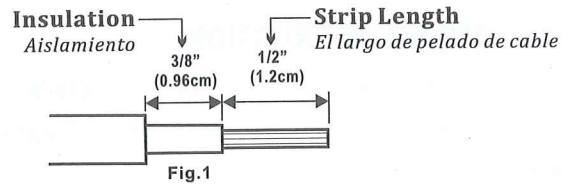

TO INSTALL

***WARNING:** TO AVOID FIRE, SHOCK OR DEATH, UNPLUG CORD OR TURN OFF POWER AT CIRCUIT BREAKER OR FUSE AND TEST THAT POWER IS OFF BEFORE WIRING!

*This device should be installed ONLY by an electrician or qualified person.

***CAUTION:** Use Copper Wire Only.

*Terminal Capacity:

Refer to the rating on device and use the **Right** recommended cable. (Please refer to Table 2 for details.)

15A : SJT #14 AWG

20A : SJT #12 AWG

30A : SJT #10 AWG

*Do not exceed electrical rating of this device.

FM-M-02-06

*No exceda la capacidad eléctrica nominal de este dispositivo.

INSTRUCCIONES PARA ARMAR

1. El largo de pelado de cable. (Consulte la Fig. 1 para más detalles.)
2. El cable debe ser insertado debajo de la placa de bornes. (Consulte la Fig. 2 para más detalles.)
3. Conecte los conductores. (Consulte la Tabla 1 para más detalles.)

NO ESTAÑE LOS CONDUCTORES

4. Apriete los tornillos de los bornes con un par de 1.6N-m (14lb-in).

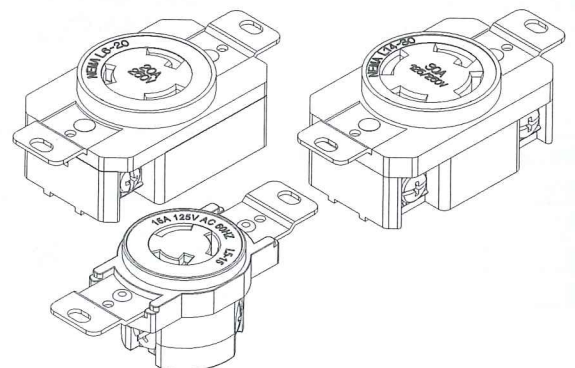

FM-M-02-06